

Yeni şanzımanlara yeni PTO'lar



Kozmaksan'ın tasarım ve üretimini yaparak Türkiye ve ihracat pazarlarına sunduğu yeni PTO'lar, kamu hizmetleri alanında kullanılan kamyonlarda giderek yaygınlaşan otomatik vitesli şanzımanlara geçiş eğilimine uygun ürünler.

Motorlardaki güç ve tork artışı ve yeni normlarla birlikte şanzımanlar da gelişip evrildiler. Yakıt tüketimini azaltmak için önceki döneme göre motorların daha düşük devirlerde çalışması, otomatik ve manuel vites değiştirme sistemleri, bakım aralıklarını uzatma isteği yeni nesil şanzımanların tasarım, üretim ve kullanımını sağladı. Şanzımanlar motor gücünü en uygun güç, hız ve dönüş yönünde shaft veya diferansiyele aktarıyor. Kamyonlarla birlikte çalışan ekipmanlara ise güç aktarımını (Power Take Off) PTO'lar yapıyor. Bu güç çıkış üniteleri, yavru şanzıman olarak da ifade ediliyor.

Hizmet ve şantiye kamyonu ekipmanlarının çalışmasında,

motor çıkışı veya yaygın olarak şanzımandan güç alınıyor. Bu gücün verimli biçimde aktarılabilmesi için şanzımanla uyumlu PTO'lar gerekiyor. Yeni nesil otomatik şanzımanlar için de tam uyumlu PTO'lar gerekiyor. Bu noktada bağlantı uygunluğu, dişli yüzey özelliği, yağlama, ses ve ısı oluşturmaması, yazılımlar ve kamyonun elektronik sistemlerine uygunluk, PTO'nun devreye girip çıkma özellikleri vb. önemli.

İki yeni PTO

Güç çıkış ünitelerinde bu gereklilikleri ve uluslararası standartları karşılayan, çok sayıda ülkeye ihracat yapan Kozmaksan, PTO ürün yelpazesine otomatik şanzımanlara yönelik 2 yeni ürün ekledi. Bu yeni PTO'lar ZF tarafın-



Erdoğan Kozanoğlu

dan üretilen ve tüm dünyada yaygın olarak kullanılmaya başlayan Powerline 8AP otomatik şanzımanlar ve Ford Otosan tarafından üretilen yeni Ecotorq otomatik şanzımanlarla uyumlu.

Damperli kamyonlar, tankerler, arazözler, itfaiye çöp kamyonları, mobil vinç kurtarma araçları için geliştirilen bu PTO'lar ile ilgili olarak Kozmaksan Yöneticisi Erdoğan Kozanoğlu, şu bilgileri verdi: Avrupa'da ZF Powerline 8AP, Amerika ve Kanada'da Paccar TX-8 orta hizmet tipi araçlarda kullanılan otomatik şanzımanlar olarak çıktılar. Öncelikle hafif ve orta ölçekli araçlara yönelik bu şanzımanlar ayrıca hibrit güç aktarma organlarıyla da uyumlular.

ZF Powerline 8AP

Yeni ZF Powerline 8 AP şanzımanların; 8 AP 600 T, 8 AP 800 T, 8 AP 1000 T ve 8 AP 1200 T olmak üzere 4 farklı modeli var. Şanzımanda 'Sağ' ve 'Sol' olmak üzere iki adet PTO montaj penceresi bulunuyor. Bu şanzımanlar için sundu-

ğumuz yeni Kozmaksan 8AP Serisi PTO'lar; içindeki yerleşik balata kavrama sistemi ile hidropnömatik veya hidrolik devreye alma özelliğine sahip. Kendinden balatalı (debriyajlı) otomatik PTO'larda, sistem pnömatik tek tesirli hava kontrollü elektrikli düğme ile devreye alınıyor. PTO'nun torku 570 Nm güce sahip (420 lbs.ft). Motor devri 1000 dev/dak'da iken 1160 devir iletiyor. PTO çıkış opsiyonları; ISO 4 civatalı, UNI 3 civatalı, SAE B 2 ve 4 civatalı hidrolik pompa bağlantılarına 5462 veya 1310 flanşlı pompa bağlantılarına göre tasarlandı.

Ecotorq için çift çıkışlı PTO

Kozmaksan OTS.IHT.6 serisi PTO, itfaiye kamyonları, kanal açma ve temizleme araçları, çöp kamyonları, kar küreme araçları ve araç üstü mobil vinçler gibi ağır şartlarda çalışan, aynı anda iki iş yapabilecek Ecotorq şanzımanlı araçlar için özel olarak tasarlandı. Ford Trucks'ın ağır işler için tasarlanan 16 vitesli Ecotorq şanzımanları için giriş torku gücü 2600 Nm ve arka (kuyruk) 4 delikli pencere PTO montaj yeri mevcut. Bu şanzımana uygun olarak geliştirdiğimiz yeni OTS.IHT.6 serisi PTO, 4 civatalı ve ayrı ayrı kullanıma uygun

Yeni otomatik Powershift şanzıman; tork konvertörü, 8 vites kademesi ve süper hızlı vites değişimleriyle yüksek derecede dinamiği garanti ediyor. Birinci vitesten itibaren yüksek toplam yayılım ve konvertör kilitlemeli kavrama işlevine sahip yenilikçi dişli seti konsepti, yakıt tüketiminde yüzde 10'a varan azalma sağlayabiliyor. Şanzıman, motora bağlı PTO'lar aracılığıyla farklı kullanımlar için özelleştirilebiliyor.

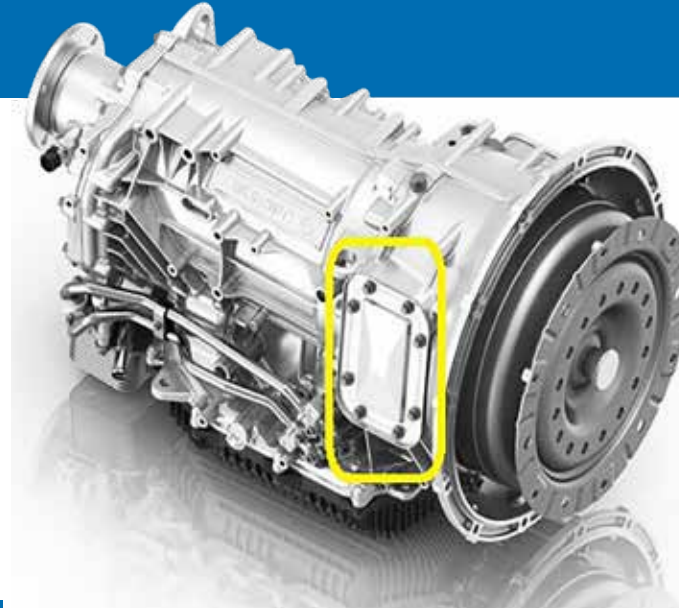

ağır hizmet tipi çeşitli oran ve çıkış kombinasyonlarına sahip, bağımsız olarak hava ile çalışan çift çıkışlı bir PTO. OTS.IHT.6 PTO, normalde 2 adet PTO'nun gerekli olacağı birçok uygulama için son derece uygun bir çözüm olarak çok yönlü kullanım sunuyor. 1. Çıkış flanş tahriki (102 kW- 980 Nm - 1/1.25 - 1/1.45) itfaiye su pompaları, arazöz su pompaları, kanal açma vakum pompaları gibi shaftlı tip pompa uygulamaları için uygun.

2. çıkış ISO 4 civata (41 kW - 392 Nm - 1/1) damper pompaları, çöp aracı pompaları, mobil hidrolik vinç pompaları gibi direk ISO veya UNI bağlantılı hidrolik pompa uygulamaları için.

Yeni Düz PTO

Bu ürünümüz daha önce piyasada "Düz PTO" veya "Tekdişli PTO" olarak adlandırılan 430 Nm güce sahip bir PTO. Damper ve damperli yarı römorklu araçlarda sadece tek bir çıkışı olan ve tek bir pompaya ihtiyacı olan araçlar için tasarlandı. ■



Powerline şanzıman ve bu şanzımanla uyumlu Kozmaksan'ın yeni PTO'su orta sınıf kamyonlarda otomatik şanzıman kullanımını artıracak.



Kozmaksan; güç aktarma ürün gamını ticari taşıtlar ile birlikte özel amaçlı arazi araçları, iş makineleri ve savunma sanayi araçları kapsayacak şekilde genişletiyor, geliştirip, güncelliyor.

Firmanın ürünleri arasında farklı kullanım alanlarına uygun PTO'lar ile birlikte ara şanzımanlar, ağır ve özel hizmet ile iş makineleri transfer kutuları da yer alıyor.

Türkiye ile birlikte Avrupa, Kuzey Amerika ve Asya ülkelerinde ürünleri kullanılan Kozmaksan, farklı ülkelerde düzenlenen fuarlara katılarak müşterileri ile buluşuyor.



Yeni standart tek dişli düz PTO



Yeni çift çıkışlı ağır hizmet PTO